

TALHAS DE BAIXA ALTURA

Dados Técnicos



Dados Técnicos				
Capacidade	1 t	2 t	3 t	5 t
Tipo de Corrente	Elos			
Bitola (mm)	8	8	8	11
Número de Ramais	2	2	2	2
Elevação Padrão (m)	5	5	5	5
Peso por metro de elevação (kg)	4,8	4,8	4,8	8,1
Peso sem corrente (kg)	65	83	125	230
Redução	69:1	108:1	126:1	175:1

Dimensões

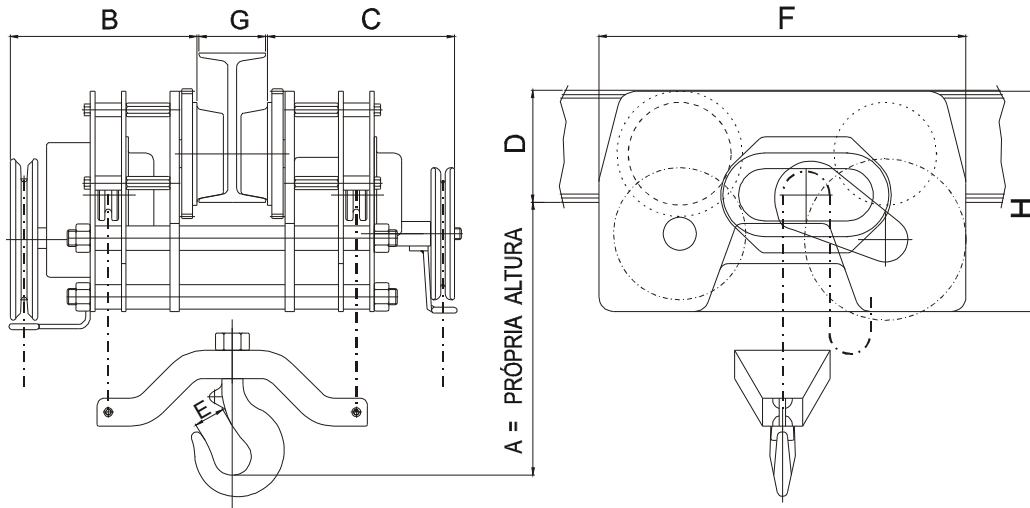

Dimensões				
Capacidade	1 t	2 t	3 t	5 t
A	140	160	180	230
B	245	245	255	300
C	255	255	270	300
D	100 - 254	127 - 254	200 - 305	200 - 460
E	32	34	40	43
F	400	450	500	610
G	67-130	76 x 130	100 - 140	100 - 160
H	225	245	305	380