

DIMENSÕES E DADOS TÉCNICOS DA TALHA MANUAL DE BAIXA ALTURA

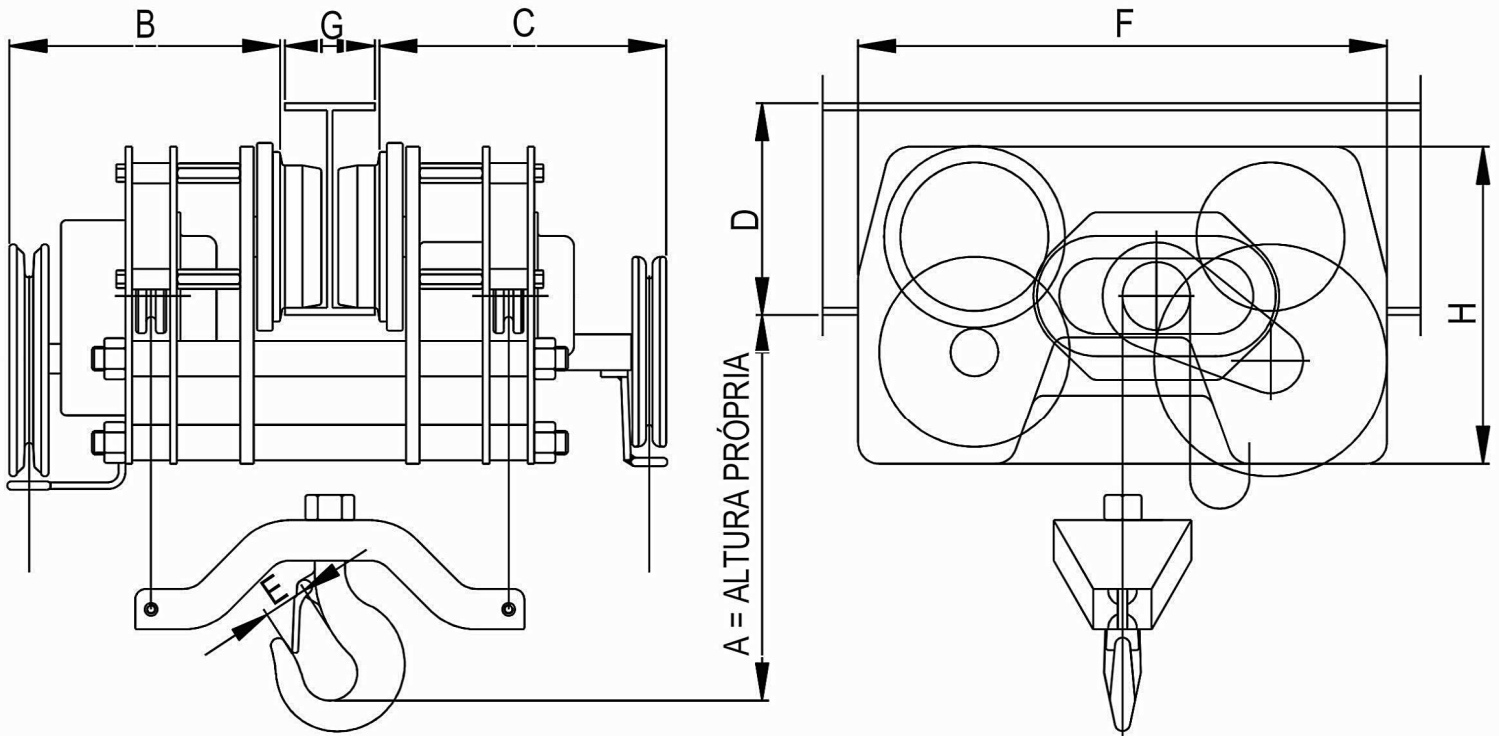

DIMENSÕES:

Capacidade (t)	1	2	3	5
A	140	160	180	230
B	245	245	255	300
C	255	255	270	300
D	100 - 254	100 - 254	200 - 305	200 - 460
E	32	34	40	43
F	400	450	500	610
G	67 - 130	67 - 130	100 - 140	100 - 160
H	225	245	305	380

DADOS TÉCNICOS:

Capacidade (t)	1	2	3	5
Tipo da corrente	Elos			
Bitola (mm)	8	8	8	11
Número de Ramais	2			
Elevação Padrão (m)	5			
Peso por metro de elevação (kg)	4,8	4,8	4,8	9,1
Peso aproximado sem corrente (kg)	65	83	125	230
Redução	69:1	108:1	126:1	175:1